



**Станция зарядная углекислотная СЗУ-500 и СЗУ-500Д.**

**Станция зарядная углекислотная СЗУ-500** предназначена для: контроля массы баллонов, подлежащих заполнению, наполнения баллонов жидкой двуокисью углерода (CO<sub>2</sub>) с весовым дозированием, наполнения углекислотой баллонов систем пожаротушения и огнетушителей, наполнения углекислотных моноблоков на 6...12 баллонов с весовым дозированием (весы под моноблоки поставляются по дополнительному заказу).

**Станция СЗУ-500 состоит из насосного блока (пр-ва Германия), системы управления и электронных весов**, которые выполнены в полной заводской готовности и не требуют монтажных работ. Наполнение может осуществляться в режиме с ручным или автоматическим отключением насоса по достижении наполняемым баллоном заданного веса.

Станция имеет в своем составе контрольное устройство, позволяющее в **автоматическом режиме** управлять процессом зарядки. При достижении заданного значения массы наполнения баллона станция автоматически отключается.

Конструкция станции исключает попадание масла смазки в заряжаемый баллон. Насосный блок и система трубопроводов станции имеет **защиту от аварийного**

**превышения рабочего давления** станции во время ее работы или стоянки под давлением - сброс углекислоты через **разрывную мембрану**.

Станция комплектуется выходным рукавом с универсальным узлом подсоединения к баллонам среднего объема по ГОСТ 949-73. По заказу возможно изготовление станции **СЗУ-500Д**, которая имеет два выходных патрубка и двое весов, что **позволяет увеличить количество заряжаемых баллонов в единицу времени на 15 ... 20%**.

По дополнительному заказу возможна поставка необходимых переходников для зарядки огнетушителей и баллонов других типов, а также комплекта металлорукавов высокого давления и необходимых переходников для подключения станции к резервуару изотермическому (ЦЖУ, УДХ и др.).

**Гарантийный срок эксплуатации – 1 год.**

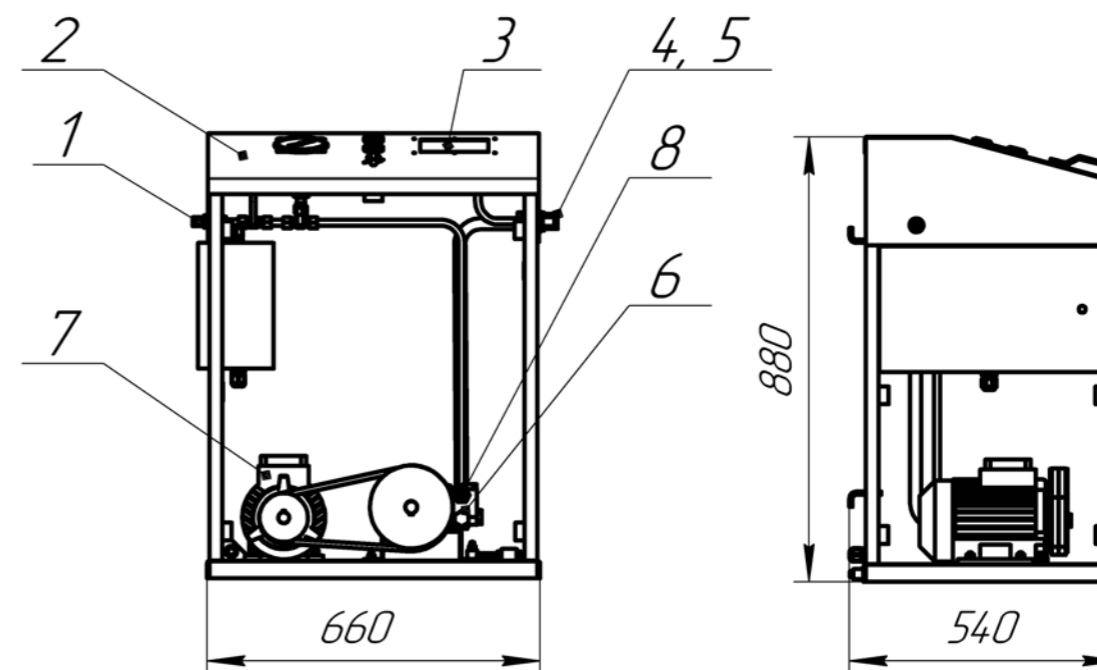

**Станция зарядная углекислотная СЗУ-500 (СЗУ-500Д). Габаритный чертеж.**

- 1- Штуцер "Зарядка"; 2 - Панель управления; 3 - Терминал электронных весов;  
4 - Штуцер "Жидкость"; 5 - Штуцер "Газ"; 6 - Плунжерный насос;  
7 - Эл. двигатель; 8 - Предохранительная мембрана;

#### Технические характеристики.

Рабочая среда	CO <sub>2</sub> ГОСТ 8050-80
Максимальная производительность кг/час, до	400
Время зарядки одного 40-литрового баллона мин	3,5...4,0
Рабочее давление кг/см <sup>2</sup>	75,0
Температура окружающей среды °С	-20 ... +40
Точность дозировки % от массы, не более	+1
Предел взвешивания (без тары) кг, не более	100
Питание - промышленная электрическая сеть	380 В
Мощность электродвигателя, кВт	1,1
Объем заряжаемого баллона, л	от 1 до 80
Габариты, мм	500 x 650 x 940 (h)
Масса станции, кг	не более 80
Назначенный срок службы, лет	15